

# Q/XAZJ-2023

---

---











GB/T 1.1-2020

2023 3  
100%

95%  
100%

95%

a)

b)

c)

d)

e)

f)

A

B

a)

b)

c)

d)



a)

b)

c)

d)

e)

f)

a)

b)

c)

d)

a)

b)

c)

a)

b)

c)

d)

a)

b)

c)

d)

e)

f)

g)

h)

i)

j)

- a)
- b)
- c)
- d)
- e)
- f)
- g)
- h)

- a)
- b)
- c)
- d)
- e)

GB/T 13016-2018 GB/T 13017-2018 GB/T 15496-2017 GB/T

24421.2-2023

GB/T 13016-2018 GB/T 13017-2018 GB/T 15496-2017 GB/T 24421. 2-2023

- a)
- b)
- c)

GB/T 19273-2017 GB/T 24421. 4-2023

- a)
- b)
  
- c)
- d)
- e)

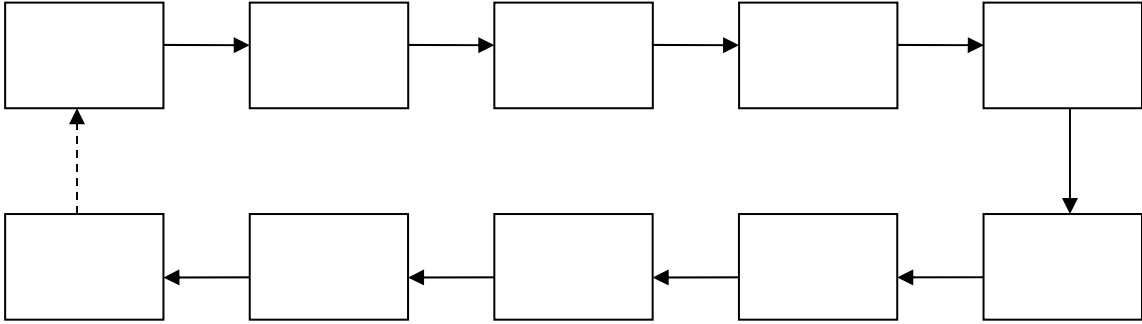

- a)
- b)
- c)
- d)
- e)

a)

A4

GB/T 1.1-2020

b)

c)

d)

- a)
- b)
- c)

d) GB/T 1. 1- 2020

3

a) “ XXXX X X ”

b) “ ” “ ”

a)

b)

c)

d)

e)

f) “ ”

g)

a)

b)

c)

a)

b)

c)

d)

e)

a)

b)

c)

2

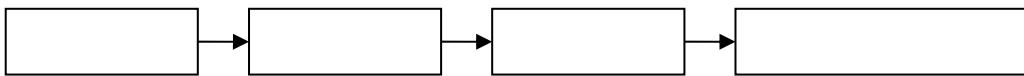

a)

b)

c)

d)

1

2

a)

b)

a)

b)

c)

3

6

C





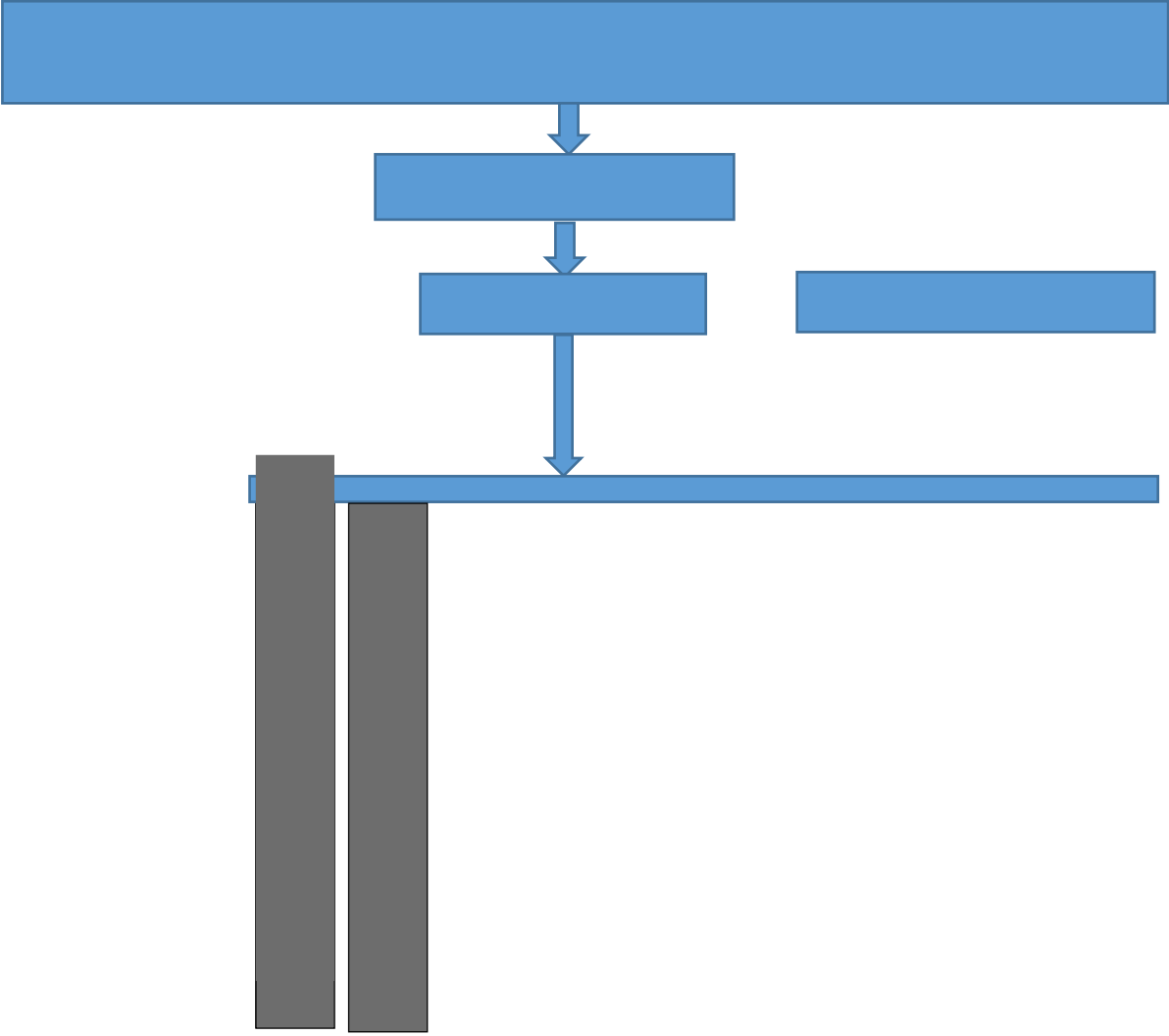

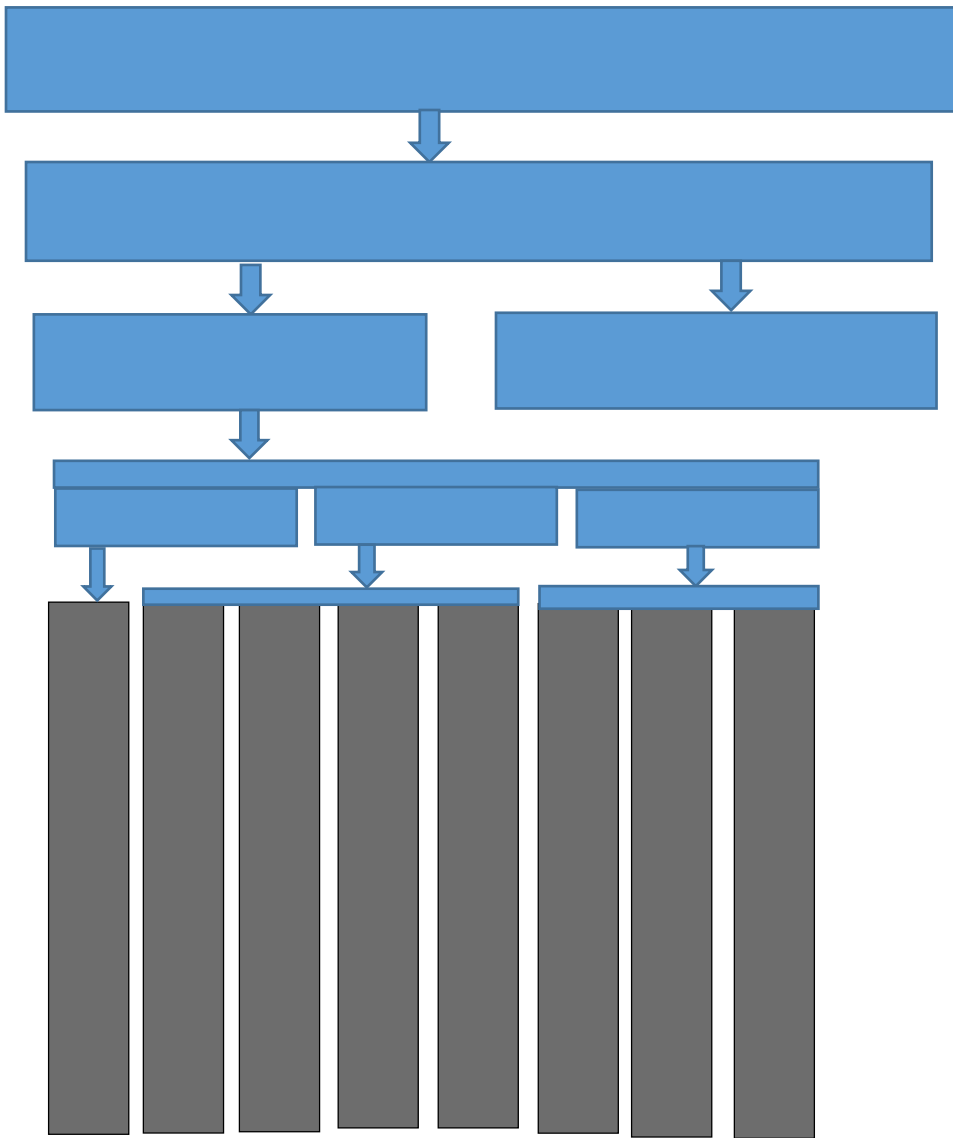

“ Y”

“ N”

“ N/A”

---